

+ Die Heizung für Scheitholz:
LOGWIN KLASSIK



FÜR EIN- UND MEHRFAMILIENHÄUSER

15 BIS 30 KW



Die Traditionsmarke Windhager – seit über 100 Jahren der Pionier in Sachen nachhaltiges Heizen – ist gestärkt als Partnerunternehmen der BWT für Sie da.

BEST HEATING TECHNOLOGY MEETS BEST WATER TECHNOLOGY

Ökologisch wertvolle Premium-Produkte, Dienstleistungen und Services rund um Wärme und Wasser „Made in Austria“ helfen, unseren Planeten für kommende Generationen lebenswert zu erhalten. Windhagers innovative und ökonomische Heizsysteme in Kombination mit salzarmem BWT-Heizungswasser ohne Zusatzstoffe bringen die Energie von Morgen in die Gegenwart.

Das Wärmetransfermedium Wasser spielt eine wesentliche Rolle im energieeffizienten Betrieb jeder Heizanlage und schützt sie gleichzeitig vor Ablagerungen und Korrosion. Mit einer perfekt abgestimmten und optimierten Heizungsanlage gelangt nachhaltige Wohlfühlwärme in jedes Zuhause.



WIE DIE NATUR:
**IMMER EINEN
SCHRITT
VORAUSS.**



HOLZ

IST HEIMISCH UND WÄCHST NACH
NACHHALTIGE ALTERNATIVE
ZU ÖL UND GAS

4



PRAKTISCHES HEIZEN MIT HOLZ

Qualität made in Austria: Der LogWIN Klassik ist der praktische Alleskönner unter den hochwertigen 1/2m-Scheitholzvergäsern. Für den reibungslosen Betrieb über viele Jahre sorgen der Kesselkörper aus Qualitätsstahl und die robuste Brennkammer, die bei Windhager verschleißfrei und in der Garantie inbegriffen ist. Dank seiner XXL-Befüllöffnung, die mehr als ein Viertel größer ist als bei vergleichbaren Kesseln, kann Holz besonders einfach und bequem nachgelegt werden.

Die patentierte, langlebige Brennkammer sowie die kombinierte Leistungs- und Verbrennungsregelung LambdaTherm sorgen beim LogWIN Klassik für sauberen und sparsamen Betrieb. Die Regelung passt die Leistung des LogWIN Klassik automatisch Ihrem Wärmebedarf an und garantiert eine dauerhaft emissionsarme und effiziente Verbrennung.

Flexibel bei der Installation
durch stufenlos drehbaren
Abgasanschluss (Klassik)

Einfaches Nachlegen
durch grosse
Befüllöffnung
(Klassik & Pure)

pellets ready
Pelletseinheit später
nachrüstbar
(Klassik & Pure)

Optimale Wärmeschichtung
Ihres Speichers durch Schicht-
ladefunktion (Klassik & Pure)

Logwin Klassik Pure
< 2,5mg/m³ Staub

A⁺



A⁺



LogWIN Klassik & LogWIN Klassik Pure

15 bis 30 kW

+ FLEXIBILITÄT AUF HÖCHSTEM NIVEAU

Der drehbare Abgasanschluss (LogWIN Klassik) sein um bis zu 1/3 kleinerer Platzbedarf und die links oder rechts anschlagbare Tür machen den LogWIN Klassik äußerst flexibel und perfekt für die Sanierung einsetzbar. Der Holzvergaser ist mit einem Hubwagen transportierbar und wird inklusive Transporthaken zur einfachen Einbringung geliefert. Einzelne Bauteile können leicht demontiert werden. Das ermöglicht einen einfachen Einbau des Kessels und spart erheblich an Gewicht. Zudem passt der Kessel problemlos durch jede 70 cm-Tür.

Automatische Zündung

Der LogWIN Klassik zündet mit der automatischen Zündung (optional erhältlich) das Holz entweder sofort, wenn Wärme benötigt wird, oder zu einem späteren, festgelegten Zeitpunkt. Ein besonderer Pluspunkt im Vergleich zu anderen Holzvergasern: Es wird kein Anheizmaterial mehr benötigt und die Zündung erfolgt lautlos.



Optimale Wärmeschichtung
Ihres Speichers dank
Schichtladefunktion

Lautloses Zünden
(optional) ohne
Anheizmaterial

Saubere
Verbrennung
durch Lambda-
Therm-Regelung

Robuste Brennkammer
ist kein Verschleißteil, sondern
in der Garantie mit inbegriffen

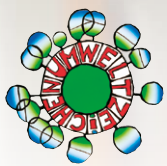

Einhängbare Aschelade

Zum besonders komfortablen Entfernen der Asche kann die Aschelade direkt am Kessel eingehängt werden. Diese erleichtert die Reinigung und zusätzlich bleibt der Heizraum sauber.



Flexibel durch drehbaren Abgasanschluss (Klassik)

Der optional erhältliche, drehbare Abgasanschluss bietet Ihnen auch bei begrenzten Platzverhältnissen eine flexible Lösung durch die 180° Drehung des Abgasanschlusses.



+ PELLETS ERWEITERUNG

Der LogWIN Klassik und der LogWIN Klassik Pure sind auch in der pellet ready-Ausführung erhältlich. Der Holzvergaserkessel kann somit zu einem späteren Zeitpunkt problemlos mit einer Pelletseinheit erweitert werden.





S

C

H

E

I

T

+

H

O

L

Z

+

+ DER BRENN- STOFF MIT ZUKUNFT

Mit Holz heizen Sie nicht nur sparsam, sondern auch sehr umweltfreundlich. Denn Holz verbrennt CO₂-neutral und entlastet dadurch unser Klima. Als nachwachsender, heimischer Brennstoff ist Holz eine sichere und nachhaltige Alternative zu Öl und Gas.

- Kostengünstig Heizen
- Regionale Wertschöpfung
- Unabhängigkeit von fossilen Brennstoffen



+ KOMBINIEREN UND BEDIENEN LEICHT GEMACHT

Warum kompliziert, wenn es auch einfach geht? Bei uns erhalten Sie alles aus einer Hand: innovative Heizlösungen und die perfekt passenden Heizungskomponenten. Dank der Windhager Systemtechnik können Sie alle unsere Produkte problemlos kombinieren. Die Energie wird dabei effizient genutzt, da MESINFINITY dafür sorgt, dass alle Komponenten optimal zusammenspielen.

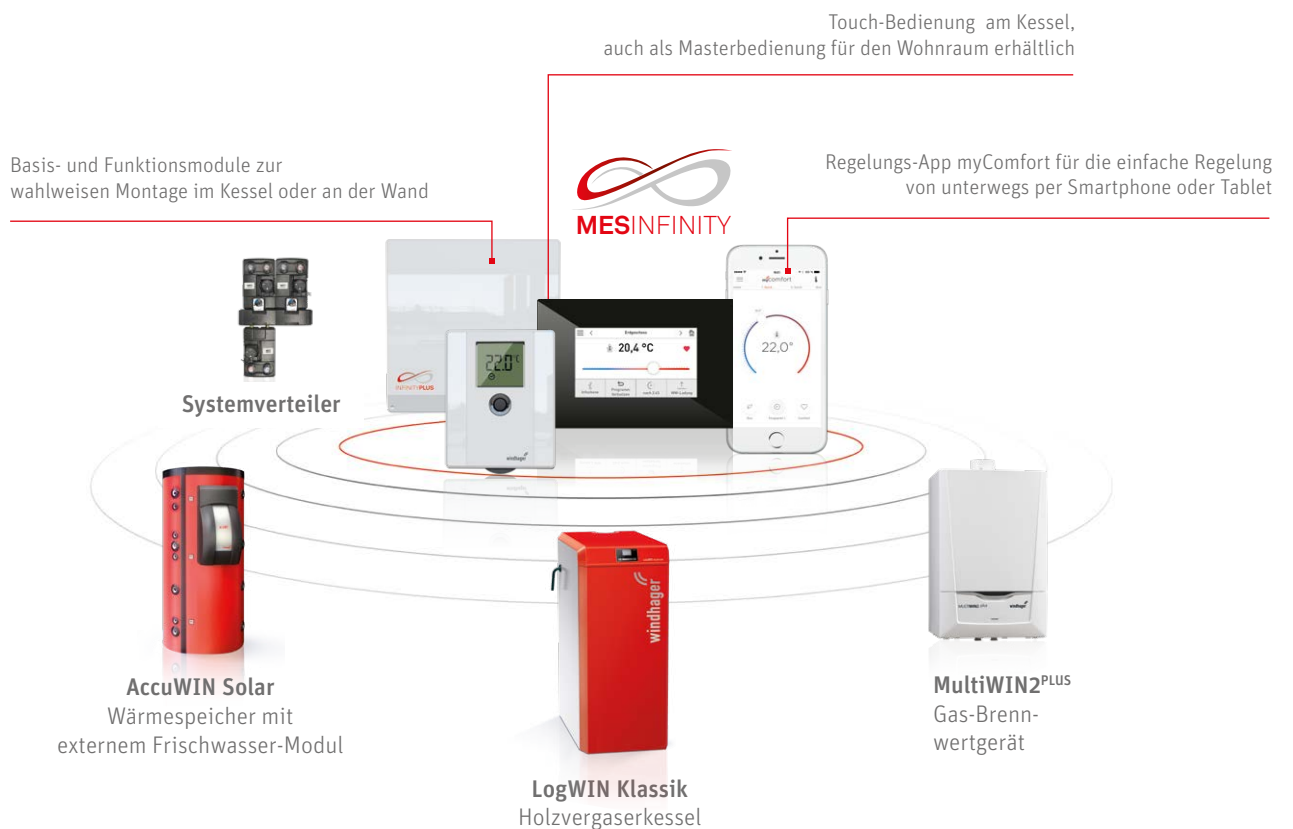

+ TECHNISCHE DATEN

LogWIN Klassik

Mindestraumhöhe: 1850 mm

Mindestabstände – Ansicht von oben:

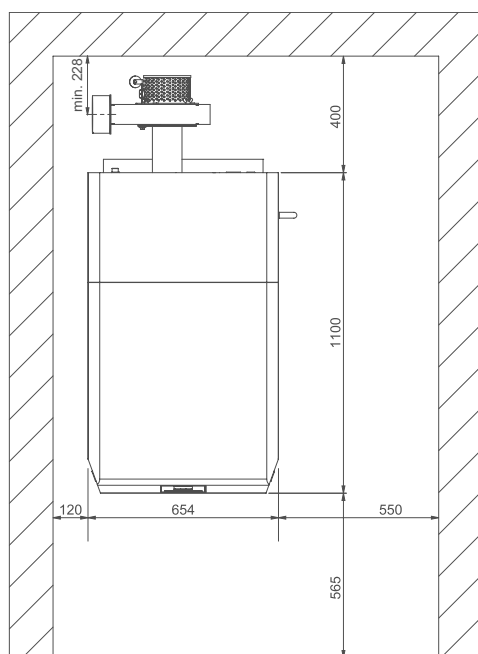

Ansicht von hinten:

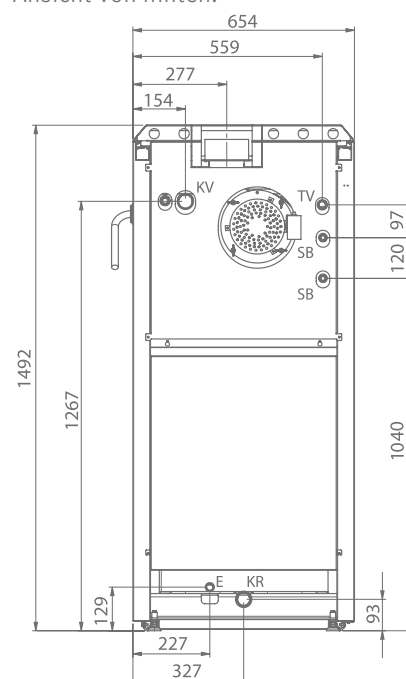

KR = Kessel-Rücklauf 5/4" IG

KV = Kessel-Vorlauf 5/4" IG

TV = Thermoventilfühler

SB = Sicherheitsbatterie

E = Entleerung

Höhe drehbarer Abgasanschluss (Ansicht von vorne)

Links 1283

Rechts 1103

LogWIN Klassik Pure

Mindestraumhöhe: 1955 - 2045 mm (30° Filterwinkel, 30° Bogen und 130 mm Anschluss) - in diesen Fällen ist ein Abstand von mehr als 120 mm zur Seitenwand zu berücksichtigen.

Mindestraumhöhe: 2056 - 2236 mm (90° Filterwinkel, 90° Bogen und 130 mm Anschluss)

Mindestabstände – Ansicht von oben:

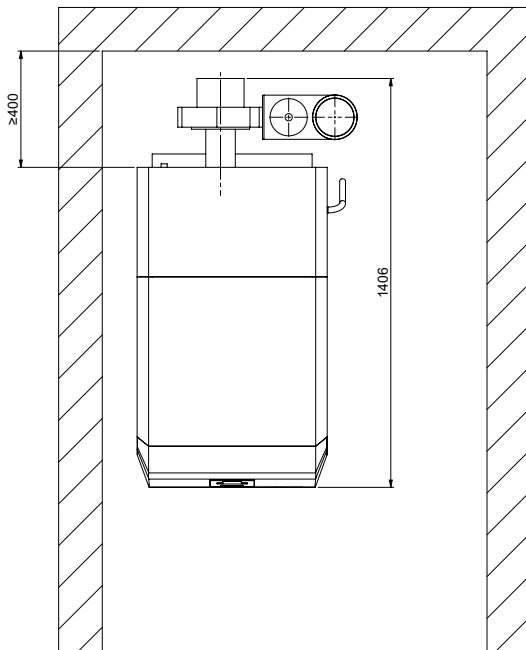

Ansicht von hinten (Adapter rechts):

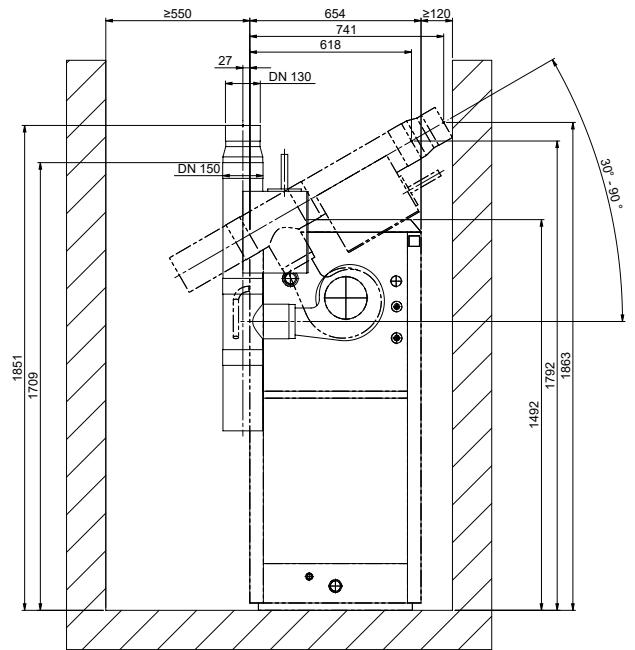

Ansicht von hinten (Adapter links):

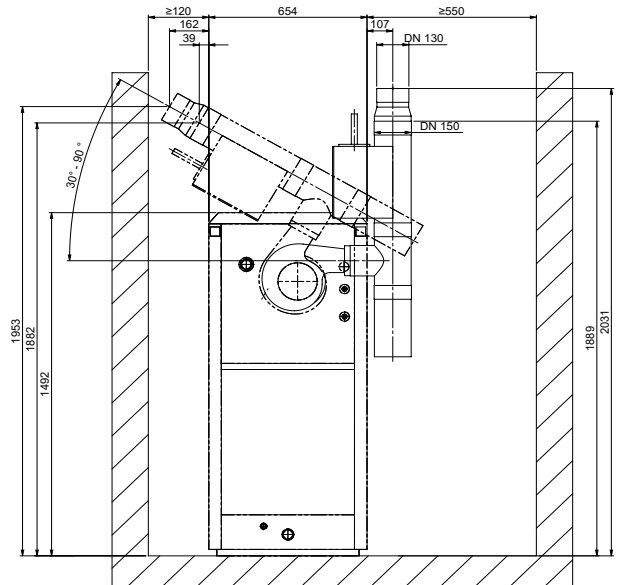

- KR = Kessel-Rücklauf 5/4" IG
- KV = Kessel-Vorlauf 5/4" IG
- TV = Thermoventilfühler
- SB = Sicherheitsbatterie
- E = Entleerung

LogWIN Klassik / Pure	Einheit	LWK 180 LWK 180e	LWK 250 LWK 250e	LWK 300 LWK 300e
Nennwärmeleistungsbereich	kW	15 – 18	15 – 25	15 – 30
Kesselwirkungsgrad bei Nennlast	%	90,9	90,7	90,5
Füllraumvolumen Buche/Fichte	l kg	145 37/24	145 37/24	145 37/24
Kesselgewicht inkl. Verkleidung	kg	570	570	570
Minimales Einbringgewicht	kg	430	430	430
Mindesteinbringmaß ohne Verkleidung, B x T x H	mm	588 x 967 x 1.340		
Abgasanschlussdurchmesser	mm	130		
Elektrische Leistungsaufnahme (ohne automatische Zündung)	W	43	49	53
Maximale Scheitholzlänge	mm	530		
Energieeffizienzklasse		A+		



EIN HERZ FÜR DEUTSCHLAND.

Windhager – das Original seit 1921.



BHT DEUTSCHLAND GMBH
Industriestraße 7
D-69198 Schriesheim
info.de@windhager.com

Ihr Kompetenz-PARTNER

IMPRESSUM

Medieninhaber, Verleger und Herausgeber: BHT Holding GmbH, Anton-Windhager-Straße 20, 5201 Seekirchen am Wallersee, Österreich, T +43 6212 2341 0, info@at.windhager.com, Bilder: Windhager; Änderungen, Druck- und Satzfehler vorbehalten.
04/2024, 036248/10

[windhager.com](https://www.windhager.com)

